

# 明潭國小中高年級英語融入藝術課程之教案設計理念

週次	主題	藝文領綱	生活課程理念與設計
1	開學準備週		
2-8	一、線條筆觸練習與初階立體概念	1-II-2 能探索視覺元素，並表達自我感受與想像。 2-II-7 能描述自己和他人作品的特徵。	從基本線條出發，藉由直線曲線練習手的穩定度，進而對平面構成有初步概念，接著初談立體構成，建立基本的立體概念，並能藉由模擬方式熟悉線條與線條間的關係。
9-12	二、潭區繪畫主題指導	2-I-1 以感官和知覺探索生活中的人、事、物，覺察事物及環境的特性。 1-III-3 能學習多元媒材與技法，表現創作主。	由日常生活體驗出發，觀察社區街景，探索各景點特徵並欣賞，進而透過不同技法之創作方法，展現自己獨有的創作風格，賦予日常生活景色不同的呈現風貌。
13-15	三、光影、字母設計與透視概念	1-III-2 能使用視覺元素和構成要素，探索創作歷程。 2-III-2 能發現藝術作品中的構成要素與形式原理，並表達自己的想法。	透過已習得的基本線條概念，增加光影的學習，進而利用簡單線條的字母特性，探索多元的創作發展模式，也皆由透視的初探，能更加瞭解畫面構成要素與原理。
16-21	四、點線面平面構成	1-II-6 能使用視覺元素與想像力，豐富創作主題。 1-III-6 能學習設計思考，進行創意發想和實作。	從基本點、線、面探究各個元素以不同形式所產生的關係，進而統整本學期所學之知能，進行平面構成設計之創作。
22	期末評量週		

藝術課程沉浸式英語教學教案設計-單元一

領域/科目	藝術課程	教學設計者	吳慧吟
學習階段	第二、三學習階段(國小中高年級)	教學年級	三、四、五年級
主題名稱	線條筆觸練習與初階立體概念	教學節次	7 個小節 (7 節課，每週 1 節)
設計依據			
學習重點	學習表現	II-2 能探索視覺元素，並表達自我感受與想像。	核心素養  藝-E-B1 理解藝術符號，以表達情意觀點。
	學習內容	視 E-II-2 媒材、技法及工具知能。	
評量方式	實作評量		
教材來源	自編		
學習目標			
<ol style="list-style-type: none"> <li>1.認識線的風格軌跡。</li> <li>2.藉由手繪直線與曲線練習手的穩定度。</li> <li>3.建立對平面構成有之初步概念。</li> <li>4.建立基本的立體概念，並能藉由模擬方式熟悉線條與線條間的關係。</li> </ol>			
相關學科英語字彙與詞句			
<ol style="list-style-type: none"> <li>1. Good morning, everybody.</li> <li>2. Pay attention.</li> <li>3. Any questions?</li> </ol>			

4. Let's review.
5. Raise your hands please.
6. Your turn.
7. Try it.
8. Put you pen down please.
9. Have you finished?
10. What do you see?

vocabulary: line, curve line, wave line, three dimension, dark, light, regular line, irregular line

### 教學活動設計

教學活動內容及實施方式	時間	學習目標
<p>單元一：線條筆觸練習與初階立體概念 (第 1 節)</p> <p>一、引起動機</p> <p>1. 教師：(先給學生看示範圖，說明課程鷹架，讓孩子先瞭解本單元所學之能力)Look at this. How do you feel?</p> <div style="text-align: center;">  </div> <p>二、發展活動</p> <p>1. 講解學習內容之單字：line</p> <p>2. 教師先示範畫一條線，說明注意事項：越慢越好、</p>	10	
	10	能理解並練習基礎線條的技巧與穩定度。

<p>眼睛跟著手、保持呼吸</p> <p>3. 每人發下個人資料本，在首頁畫上學習前的第一條線，以日後回顧自己的進步。</p> <p>三、總結活動(練習後)</p> <p>1. 教師：How do you feel?</p> <p>2. 鼓勵學生多練習，線條能越來越穩定。</p> <p>* Vocabulary:</p> <p>line</p> <p>* Sentence Pattern:</p> <p>1. Look at this.</p> <p>2. How do you feel?</p>	<p>15</p> <p>5</p>	
<p>(第 2 節)</p> <p>一、引起動機</p> <p>1. 教師：(先給學生看直線變化繪法，讓孩子建立彈性發揮之信心)Look at this. How do you feel?</p> <p>2. 教師：Let's review. What's this?</p> <p>學生：line.</p> <p>二、發展活動</p> <p>1. 講解學習內容之單字：curve line, wave line</p> <p>2. 教師示範直線的進階發展；介紹多個點之間的弧狀連線。</p> <p>3. 邀請學生上台示範。</p> <p>4. 各自練習曲線筆法，老師巡視指導，並適時用英文讚美。Great! Good!</p>	<p>10</p> <p>25</p>	<p>能了解基礎線條的彈性變化，並透過練習增進自己對於筆觸的掌握與手感。</p>
<p>三、總結活動(練習後)</p> <p>1. 教師：If you are finished, you can stand up and look around other's works.</p>	<p>5</p>	

<p>2. 欣賞完他人練習後，發表感受。</p> <p>* Vocabulary: curvy line, wavy line</p> <p>* Sentence Pattern:</p> <ol style="list-style-type: none"> <li>1. Look at this.</li> <li>2. How does it make you feel?</li> <li>3. Let's review.</li> <li>4. What's this?</li> <li>5. If you are finished, you can stand up and look around other's works.</li> </ol> <p>(第 3 節)</p> <p>一、引起動機</p> <ol style="list-style-type: none"> <li>1. 教師：(先給學生看直線+曲線變化繪法)Look at this. How do you feel?</li> <li>2. 教師：Let's review. What's this? 學生：curvy line、wavy line.</li> </ol> <p>二、發展活動</p> <ol style="list-style-type: none"> <li>1. 教師示範直線與曲線的多元構成。</li> <li>2. 各自練習曲線筆法，老師巡視指導，並適時用英文讚美。Great! Good!</li> </ol> <p>三、總結活動(練習後)</p> <ol style="list-style-type: none"> <li>3. 教師：If you are finished, you can stand up and look around other's works.</li> <li>4. 欣賞完他人練習後，發表感受，預告下週線條比賽。</li> </ol> <p>* Vocabulary: curvy line, wavy line</p>	<p>10</p> <p>25</p> <p>5</p>	<p>總括前兩堂所學，練習組合與變化創作，擴展隊與基礎線條的框架。</p>
---	------------------------------	---------------------------------------

\* Sentence Pattern:

1. Look at this.
2. How do you feel?
3. Let's review.
4. What's this?
5. If you are finished, you can stand up and look around other's works.

(第 4 節)

一、引起動機

1. 教師：(解說線條比賽進行方式)每個人會先畫米字線，之後邀請有意願參賽之選手，將作品收回，隨機抽兩張，讓每個人當評審，站在你覺得比較好的作品方向，公布勝出者後可優先選擇圖卡。

\* 圖卡介紹：運用色彩與點線面構成，再利用彩虹卡抽取正向之文句（中文+英文）寫至背面，用直覺選出最喜歡之圖卡並讀取此圖卡給你的訊息。



10

<p>2. 教師：Look at these.Which one do you prefer?</p> <p>二、發展活動</p> <p>1. 學生各自畫米字線，並在背面寫上名字。</p> <p>2. 完成後詢問有意願參賽之學生並收回參賽作品，隨機抽出兩張（不亮出名子，讓大家不知道是誰的作品以表公平客觀）請全班一同評比。</p> <p>三、總結活動(練習後)</p> <p>1. 教師：發表感受，分享所抽取到的圖卡。</p> <p>* Sentence Pattern:</p> <p>1. Look at this.</p> <p>2. Which one do you prefer?</p> <p>3. Are you finished?</p>	<p>25</p> <p>5</p>	<p>驗收學生的學習成果，並練習評鑑、欣賞他人的線條美感。</p>
<p>(第 5 節)</p> <p>1. 引起動機</p> <p>師：Let's review. What's this?</p> <p>生：Line, curvy line, wavy line.</p> <p>師：I'd like to show you something. Look at this.(拿出學生課後的練習作品) What do you see?生：(中英文皆可)</p> <p>二、發展活動</p> <p>1. 請學生觀察示範圖並提問：如何呈現立體感？</p> <p>2. 師：Look at the picture ! Why does it look like three dimensions?</p> <p>生：（中英文皆可）</p> <p>3. 示範明暗色階的變化與運筆技巧。</p> <p>師：You can see I draw many lines. And what do you</p>	<p>10</p> <p>25</p>	<p>讓學生結合先備經驗觀察並討論立體感呈現之重要元素，進而分析研究筆觸如何運用。</p>

see?

生：（中英文皆可）

師：It's darker with more lines. With fewer line, it becomes lighter. 明暗也可以用其他方式，手的力度，越用力，顏色越深。也可以用重疊的方式讓顏色更深。課後補充：規則線與有機線運用時機。

4. 請學生畫 8\*2 的格子線。

: Please draw the rectangle. (wait until all students finish) And draw the middle line seven times.

5. 練習畫兩條明暗條。

師：It's your turn. Practice drawing this !

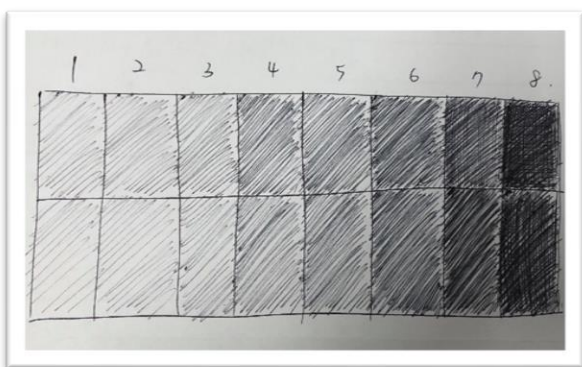

三、總結活動(練習後)

It's show time! Everybody stand up and look around other's drawing works. 學生欣賞別人的色階作品。

\* Vocabulary:

dark, light, 3D three dimensions, rectangle

\* Sentence Pattern:

1. Let's review.
2. What's this?
3. Look at this.

5



4. What do you see?  
5. Look at the picture !

(第 6 節)

一、引起動機

1. 教師：(先介紹線條) Regular line, irregular line，並介紹其運用時機(建築與大自然)。
2. 教師：Let's review. What does it look like?  
學生：Regular line、irregular line.

二、發展活動

1. 教師示範規則線與不規則線的注意事項。
2. 各自練習，老師巡視指導，並適時用英文讚美。

Great! Good!

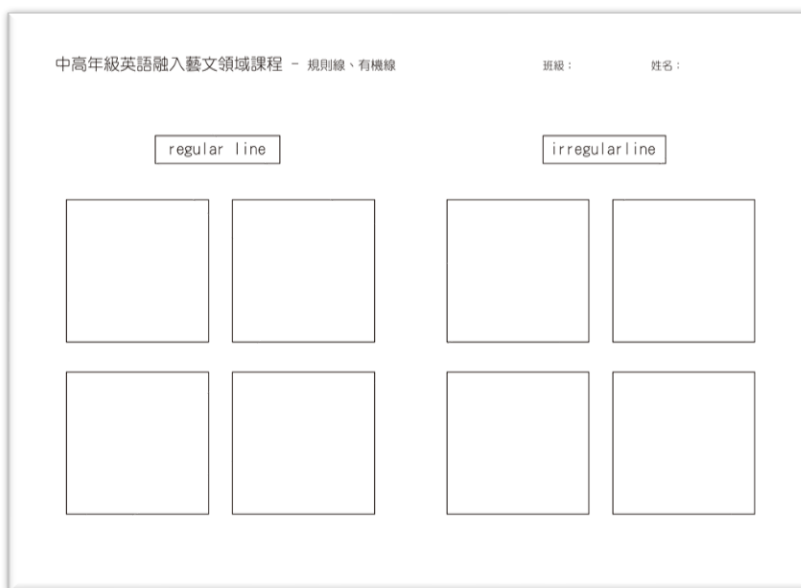

四、總結活動(練習後)

5. 教師：If you are finished, you can stand up and look around other's works.
6. 欣賞完他人練習後，發表感受。

\* Vocabulary:

10

25

打破筆觸的慣性，在練習過程中感受規則線與不規則線的手部肌肉運用。

5

Regular line, irregular line

\* Sentence Pattern:

1. Look at this.
2. What does it look like?
3. Let's review.
4. What's this?
5. If you are finished, you can stand up and look around other's works.

(第 7 節)

一、引起動機

1. 教師：(介紹立體圖形的線條之間關聯，平行、一樣長)

教師：Look at this. What do you see? Does it look like three dimensions? Why?

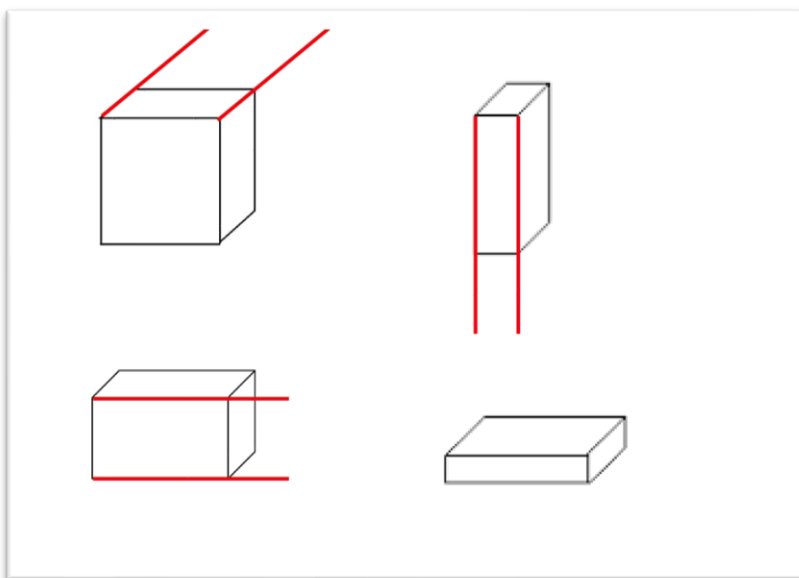

二、發展活動

1. 發下練習學習單，讓學生觀察線條之間的關係並訓練手感。

15

20

透過比較與評估理解立體圖形的構成要

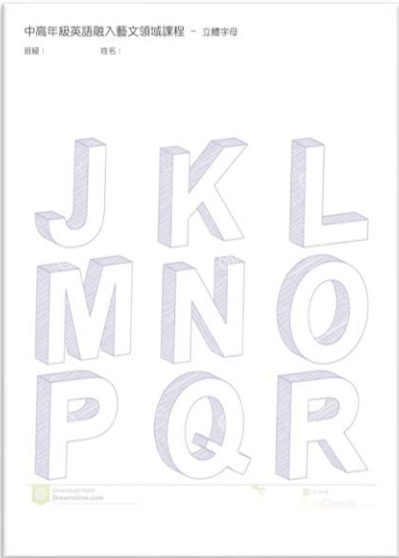
<p>2. 介紹 3D 概念運用手法，運用在字母，發現立體字母練習學習單，訓練手感。</p> <p>3. 各自練習，老師巡視指導，並適時用英文讚美。</p> <p><b>Great! Good!</b></p> <p>三、 總結活動(練習後)</p> <p>1. 教師：If you are finished, you can stand up and look around other's works.</p> <p>2. 欣賞完他人練習後，發表感受。</p> <p><b>* Vocabulary:</b></p> <p>three dimentions</p> <p><b>* Sentence Pattern:</b></p> <ol style="list-style-type: none"> <li>1. Look at this.</li> <li>2. What do you see?</li> <li>3. Does it look like three dimentions?</li> <li>4. Why?</li> <li>5. If you are finished, you can stand up and look around other's works.</li> </ol> <p>四、 學習單</p> <div style="display: flex; justify-content: space-around;">   </div>	5	<p>素，並透過眼手並用，練習畫出平衡線條。</p>
--	---	----------------------------

藝術課程沉浸式英語教學教案設計-單元二

領域/科目	藝術課程		教學設計者	吳慧吟
學習階段	第二、三學習階段(國小中高年級)		教學年級	三、四、五年級
主題名稱	潭區繪畫主題指導		教學節次	4 個小節 (4 節課，每週 1 節)
設計依據				
學習重點	學習表現	2-I-1 以感官和知覺探索生活中的人、事、物，覺察事物及環境的特性。 1-III-3 能學習多元媒材與技法，表現創作主題。	核心素養	藝-E-B3 善用多元感官，察覺感知藝術與生活的關聯，以豐富美感經驗。 藝-E-B2 識讀科技資訊與媒體的特質及其與藝術的關係。
	學習內容	視 E-II-1 色彩感知、造形與空間的探索。 視 E-III-2 多元的媒材技法與創作表現類型。		
評量方式		實作評量		
教材來源		自編		
學習目標				
1.認識不同風格的藝術家，理解不同風格之特色。 2.理解並體驗製作作品的完整創作歷程。				

- 3.以基礎草圖概念延伸發想直至完成作品。
- 4.建立多元的藝術概念，擴展欣賞藝術之視野。

### 相關學科英語字彙與詞句

1. Pay attention.
2. Good morning, everybody.
3. Any questions?
4. Let's review.
5. Raise your hand, please.
6. Your turn.
7. Try it.
8. Put down your pen, please.
9. Are you finished?
10. What do you see?
11. How do you feel?
12. It's time to finish now.
13. This is your homework today.
14. Any ideas?
15. Which one do you like?

Vocabulary: style, artist, artwork, tool, watercolor, colored pencils, crayon, sponge

This picture is Raphael style.

這幅畫模仿了拉斐爾的風格。

### 教學活動設計

教學活動內容及實施方式	時間	學習目標
單元二：潭區繪畫主題指導 (第 1 節) 一、引起動機 1. 先給學生看示範圖，說明課程鷹架，讓孩子先瞭解本單元所學之內容。	10	

<p>2. 教師：Which one do you prefer? (讓孩子鑑賞作品，彼此分享喜歡的風格)</p> <p>3. 教師：同一張圖、同一個主題有各種不同的畫法，我們來欣賞一些藝術家的作品，多了解不同的風格，你也可以先想想看要怎麼安排你的作品。</p>		
<p>二、發展活動</p> <p>1. 講解學習內容之單字：style ,artist ,painting</p> <p>2. 講解不同派別的藝術風格，多琢磨於抽象風格的藝術家，以呼應第一單元所學：</p> <ul style="list-style-type: none"> <li>● 表現主義：康丁斯基、盧梭、克利</li> <li>● 立體派：梅爾魏契、畢卡索、布拉克、雷捷</li> <li>● 未來派：巴拉</li> <li>● 新造型主義：蒙德里安、杜斯伯格</li> <li>● 超現實主義：瑪格利特、米羅、達利</li> </ul>	25	培養欣賞之美感，並透過比較與評估了解不同風格的特色與差別。
<p>三、總結活動(練習後)</p> <p>1. 教師：Which artist do you like? 學生：(回答中英文皆可) 教師：Look at the artwork.What style is this painting? 學生：(回答中英文皆可)</p> <p>2. 預告下週要摸索自己的風格，請帶自己的繪圖用具</p> <p>* Vocabulary: style ,artist ,painting</p> <p>* Sentence Pattern:</p> <ol style="list-style-type: none"> <li>1. Which one do you like?</li> <li>2. Which artist do you like?</li> <li>3. What style is this painting?</li> </ol>	5	

<p>(第 2 節)</p> <p>一、引起動機</p> <p>教師：(先給學生看示範圖，請孩子猜這是用哪一種繪圖工具)Look at this. Which tool did I use?</p> <p>學生：水彩 watercolor、色鉛筆 colored pencils、蠟筆 crayon、海綿 sponge</p> <p>二、發展活動</p> <ol style="list-style-type: none"> <li>1. 簡單示範各個媒材的使用與應用方法。</li> <li>2. 讓學生自由探索各個媒材的操作應用，老師從旁協助指導。</li> </ol> <p>四、總結活動(練習後)</p> <p>教師：If you are finished, you can stand up and look around other's works.</p> <ol style="list-style-type: none"> <li>1. 欣賞完他人練習後，發表感受。</li> <li>2. 預告下週要開始畫草圖、上色，請帶著自己喜愛的上色用具。</li> </ol> <p>* Vocabulary:</p> <p>tool, watercolor, colored pencils, crayon, sponge</p> <p>* Sentence Pattern:</p> <ol style="list-style-type: none"> <li>1. Look at this.</li> <li>2. Which tool did I use?</li> <li>3. If you are finished, you can stand up and look around other's works.</li> </ol>	<p>10</p> <p>25</p> <p>5</p>	<p>能理解不同媒材之特性，並計畫自己的作品如何運用這些媒材達到自己理想的效果。</p>
<p>(第 3~4 節)</p> <p>一、引起動機</p> <ol style="list-style-type: none"> <li>1. 教師：(貼上學生上堂課完成的作品) Let's review.</li> </ol>	<p>20</p>	

<p>Which tool did I use?  學生：watercolor, colored pencils, crayon, sponge.</p> <p>二、發展活動</p> <ol style="list-style-type: none"> <li>1. 開始繪畫草圖，教師從旁協助、指導。</li> <li>2. 完成草圖後開始上色，教師從旁協助、指導。</li> </ol> <p>三、總結活動(練習後)</p> <ol style="list-style-type: none"> <li>1. 教師：If you are finished, you can stand up and look around other's works.</li> <li>2. 欣賞完他人作品後，發表感受。</li> </ol> <p>教師：Which painting do you prefer? Why?</p> <p>* Vocabulary:  watercolor, colored pencils, crayon, sponge.</p> <p>* Sentence Pattern:</p> <ol style="list-style-type: none"> <li>1. Look at this.</li> <li>2. How do you feel?</li> <li>3. Let's review.</li> <li>4. Which tool did it use?</li> <li>5. If you're finished. You can stand up and look around other's work.</li> <li>6. Which painting do you prefer? Why?</li> </ol>	<p>50</p> <p>10</p>	<p>運用所學，將媒材特性發揮至作品之中，並能欣賞同學間不同風格及運用的美感效果。</p>
--	---------------------	---



藝術課程沉浸式英語教學教案設計-單元三

領域/科目	藝術課程		教學設計者	吳慧吟
學習階段	第二、三學習階段(國小中高年級)		教學年級	三、四、五年級
主題名稱	光影、字母設計與透視概念		教學節次	3 個小節 (3 節課，每週 1 節)
設計依據				
學習重點	學習表現	1-III-2 能使用視覺元素和構成要素，探索創作歷程。 2-III-2 能發現藝術作品中的構成要素與形式原理，並表達自己的想法。	核心素養	藝-E-B3 善用多元感官，察覺感知藝術與生活的關聯，以豐富美感經驗。 藝-E-B2 識讀科技資訊與媒體的特質及其與藝術的關係。
	學習內容	視 E-III-2 多元的媒材技法與創作表現類型。 視 E-II-1 色彩感知、造形與空間的探索。		
評量方式		實作評量		
教材來源		自編		
學習目標				
1.進階練習筆觸應用。 2.理解光影與明暗的原理。				

- 3.理解透視的分類與原理。
- 4.能利用所學設計出自己的英文名字。

相關學科英語字彙與詞句

1. Good morning, everybody.
  2. Any questions?
  3. Let's review.
  4. Raise your hand, please.
  5. Your turn.
  6. Try it.
  7. Are you finished?
  8. How do you feel?
  9. It's time to finish now.
  10. Any ideas?
  11. Which one do you like?
- vocabulary: dark, light, three dimation, artwork, perspective, point, one, two, three

教學活動設計

教學活動內容及實施方式	時間	學習目標
<p>單元三：光影、字母設計與透視概念</p> <p>(第 1 節)</p> <p>一、引起動機</p> <ol style="list-style-type: none"> <li>1. 教師拿三種不同運用手法的示範圖詢問，先藉由學生觀察力發現不同技法的運用方式。</li> </ol> <p>教師：Look at the picture. How does it look? Dark or light?</p> <p>學生：dark/light</p>	10	

教師：Why?

學生：(可用中文回答)

教師：If I'd like to make it darker, what can I do?

If I'd like to make it lighter, what can I do?

學生：(可用中文回答)

- 講解光影明暗的筆觸技法：力道 drawing harder、重疊 overlapping、間隔

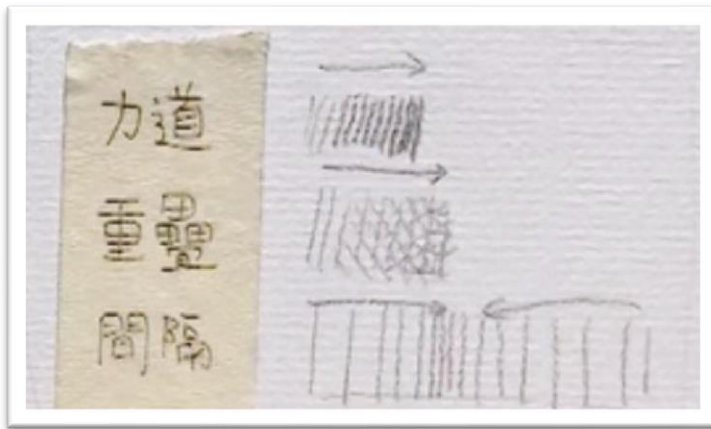

### 三、發展活動

- 教師示範學習單。
- 發下學習單讓學生練習，教師從旁指導。

中高級英語融入藝文領域課程 - 明暗練習

班級： \_\_\_\_\_ 姓名： \_\_\_\_\_

light ←————→ dark      light ←————→ dark

力道	<input type="text"/>	<input type="text"/>
重疊	<input type="text"/>	<input type="text"/>
間隔	<input type="text"/>	<input type="text"/>

複習所學，並更進階了解筆觸所影響之明暗變化，透過練習更能體會其運用之重要性。

25

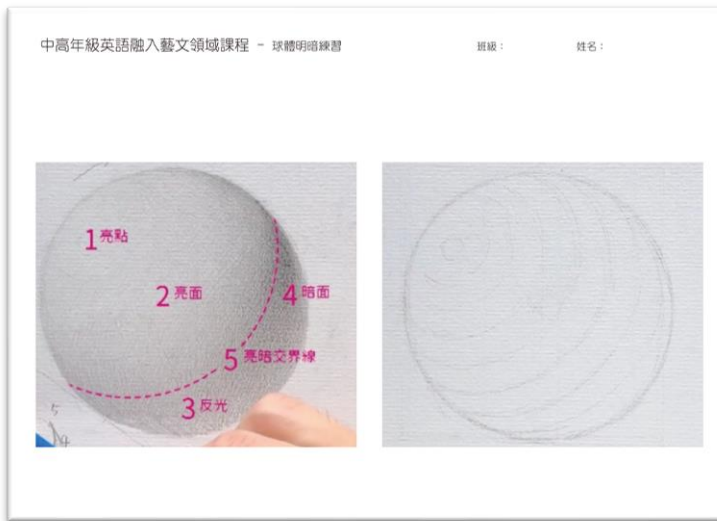

#### 四、總結活動(練習後)

If you're finished. You can stand up and look around other's works.

#### \* Vocabulary:

dark, light, harder, overlapping, more lines, fewer lines

#### \* Sentence Pattern:

1. Look at the picture
2. How does it look?
3. What can I do?
4. Draw harder.
5. Overlap.

#### (第 2 節)

##### 一、引起動機

教師：(先和學生說明透視有分為一點透視、兩點透視、三點透視，再給學生看照片，請孩子猜是什麼種透視圖)Look at this. Which photo is one-point perspective ? Which photo is two-point perspective ?

5

10

透過比較能觀察出不同透視類型的不同處與特性。

Which photo is three-point perspective ?



學生：That is one-point perspective. That is two-point perspective. That-is three point perspective.

## 二、發展活動

1. 講解如何利用線條分析不同種類之透視圖。
2. 發下不同圖片，分組進行畫線透視分析。

## 五、總結活動(練習後)

教師：If you're finished. You can stand up and look around other people's works.

### \* Vocabulary:

one, two, three, point, perspective

### \* Sentence Pattern:

1. Look at this.
2. Which photo is one-point perspective ?
3. Which photo is two-point perspective ?
4. Which photo is three-point perspective ?
5. If you're finished. You can stand up and look around other people's works.

## (第 3 節)

### 一、引起動機

教師：(給學生看示範圖，共同討論分析畫面構成要素)Look at this. What kind of lines did it use?

25

透過分組討論  
能將所學運用  
在分析評估  
中。

5

10

欣賞同樣主題  
用不同線條構  
成的變化。

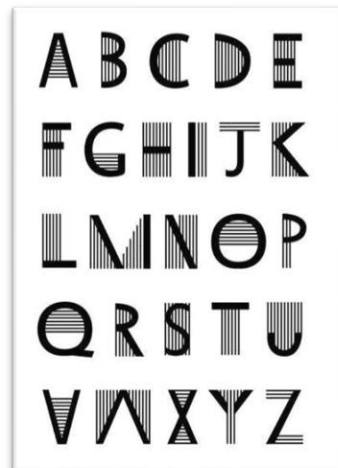
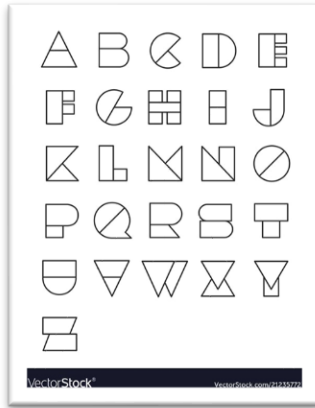

學生：straight line, curvy line, wavy line

## 二、發展活動

1. 講解學習內容之單字：straight line, curvy line, wavy line
2. 設計歷程教學：草稿結構→構思→線條設計→成品發表。

## 三、總結活動(練習後)

教師：If you're finished. You can stand up and look

25

構思自己的作品，運用所學之線條，設計創作自己的線條構成作品。

5

around other people's works. Which one do you prefer?

Why?

\* Vocabulary:

straight line, curvy line, wavy line

\* Sentence Pattern:

1. Look at this.

2. What kind of lines did it use?

3. Which one do you prefer?

4. Why?

3. If you finished. You can stand up and look around other people's works.

藝術課程沉浸式英語教學教案設計-單元四

領域/科目	藝術課程	教學設計者	吳慧吟
學習階段	第二、三學習階段(國小中高年級)	教學年級	三、四、五年級
主題名稱	點線面平面構成	教學節次	7 個小節 (7 節課，每週 1 節)
設計依據			
學習重點	學習表現	1-II-6 能使用視覺元素與想像力，豐富創作主題。 1-III-6 能學習設計思考，進行創意發想和實作。	核心素養  藝-E-A2 認識設計思考，理解藝術實踐的意義。
	學習內容	視 E-III-3 設計思考與實作。	
評量方式	實作評量、口頭評量		
教材來源	自編 參考網站： 1. <a href="https://creativemini.com/category/%e5%b9%b3%e9%9d%a2%e8%a8%ad%e8%a8%88/">https://creativemini.com/category/%e5%b9%b3%e9%9d%a2%e8%a8%ad%e8%a8%88/</a> 2. <a href="https://medium.com/deerlight/design-32dd0bec333d">https://medium.com/deerlight/design-32dd0bec333d</a>		
學習目標			
1.培養學生解構平面構成的元素與觀念。 2.透過視覺的多樣體驗，強化思考力與靈活度。 3.透過講授與實作，培養學生豐富的視覺感受力。			



4.能創作出具有自我風格之作品。		
相關學科英語字彙與詞句		
12. Good morning, everybody. 13. Any questions? 14. Let's review. 15. Raise your hand, please. 16. Your turn. 17. Try it. 18. Are you finished? 19. How do you feel? 20. It's time to finish now. 21. Any ideas? 22. Which one do you like?  vocabulary: point, line, surface,		
教學活動設計		
教學活動內容及實施方式	時間	學習目標
單元四：點線面平面構成  (第 1~2 節) 一、引起動機 教師讓學生看「點」的平面構圖，先藉由學生觀察力探索點在不同畫面所呈現的感覺。 教師：Look at the picture. What do you see? 學生：(可用中文回答)	15	透過觀察，能分析其元素運用不同所產生不同的效果。

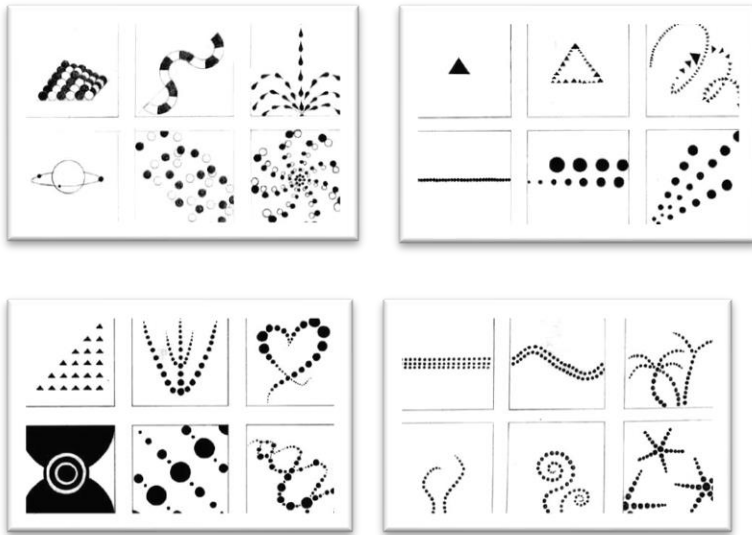

## 1. 發展活動

1. 講解點、線、面的構成與英文（point, line, surface）：

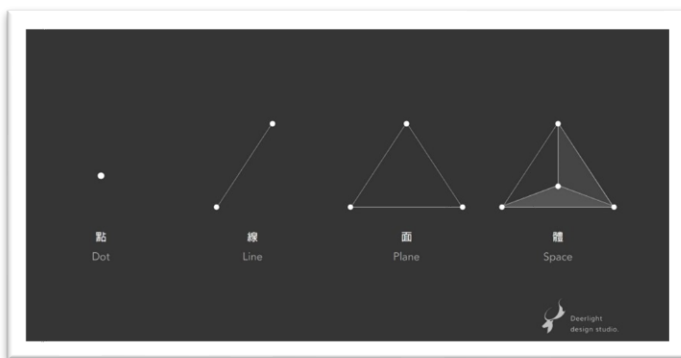

2. 初談「點」：

點—可見的最小單位，沒有方向、大小、形狀；依據大小、型態、擺放位置的不同，產生的視覺與心理作用也不同。

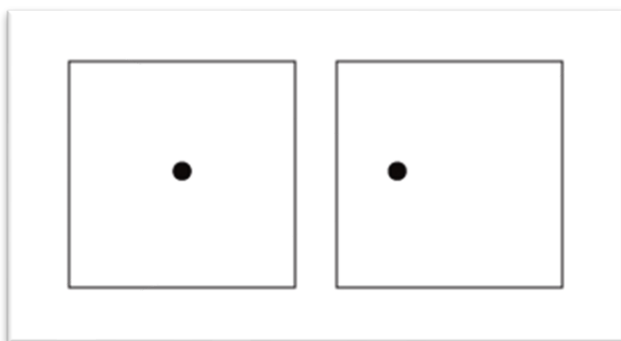

40

解構平面構成之元素，能理解基礎點線面交互作用的關係。

當一個正方形裡正中央出現點，在感覺上會認為是平穩安定的；而如果點靠向左邊，卻會被認為是活潑、有動感，所以就點的位置不同，觀看角度就不同。無論以何種大小以及形狀方式出現，只要在一個空間裡感覺上這個「點」是具有集中、醒目效果，自身角度上，都會認為是「點」。

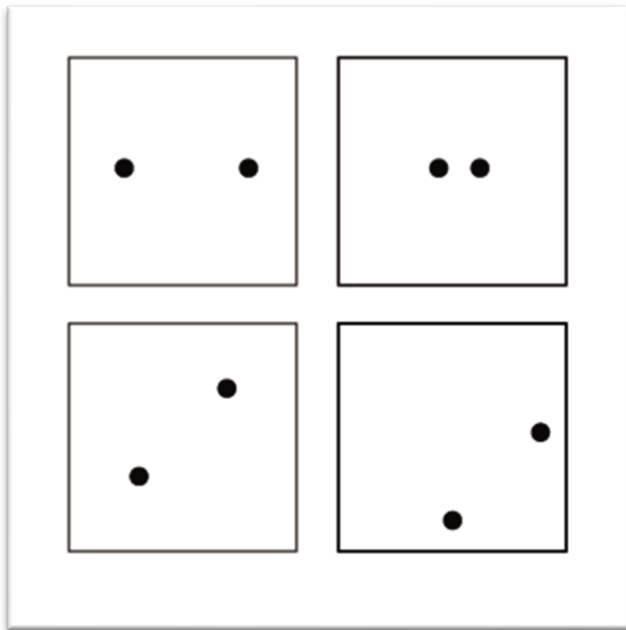

一個空間裡有兩個點，所以效果會比一個點還來的更加活潑許多。這兩個點如果相近，會讓人產生出緊張感；如果換 45 度斜角的角度，會讓人產生出動感帶平靜；同樣角度移到角落或某邊，相對來說會覺得有一種衍生感覺。

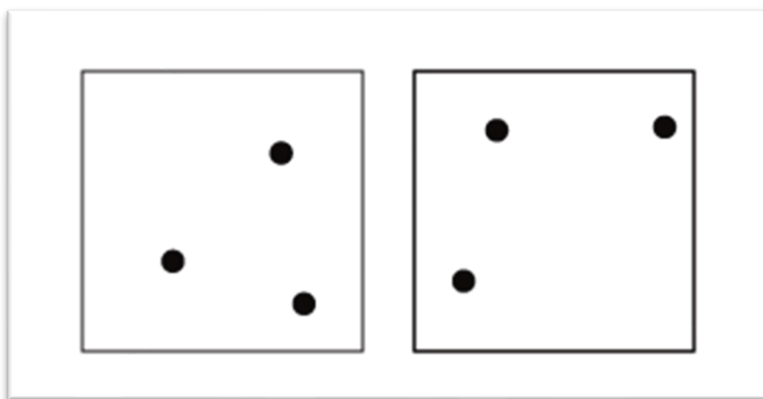

許多點的排列會讓整體視覺方面帶出層次感。雜亂排列會讓人感到不安；反之若是整齊，會讓人覺得秩序、平穩。

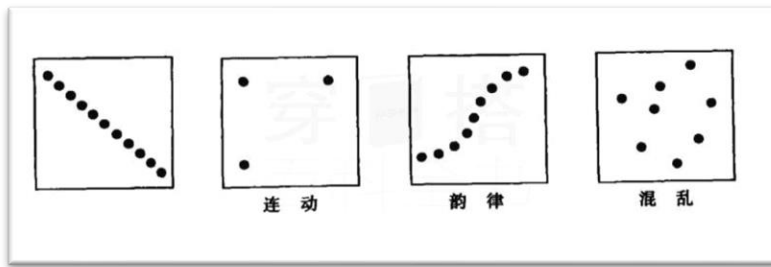

## 2. 點的構成練習

中高級英語融入藝文領域課程 - 點的構成 班級： 姓名：

**point**

## 3. 總結活動(練習後)

If you're finished. You can stand up and look around other's works.

### \* Vocabulary

point, line, surface

### \* Sentence Pattern:

Look at the picture

What do you see?

20

根據課堂講解之「點」的特性，創作「點」元素的作品。

5

(第 3~4 節)

#### 4. 引起動機

教師讓學生看「線」的平面構圖，先藉由學生觀察力探索點在不同畫面所呈現的感覺。

教師：Look at the picture. What do you see?

學生：(可用中文回答)

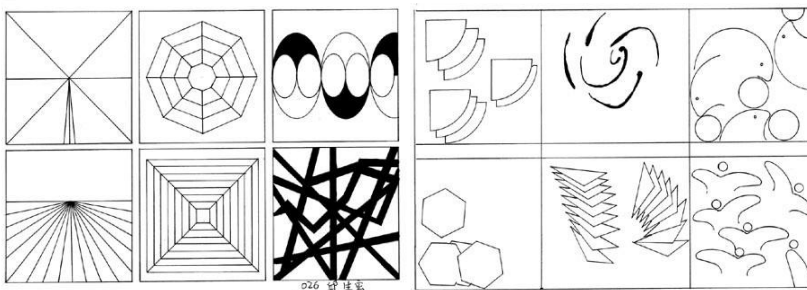
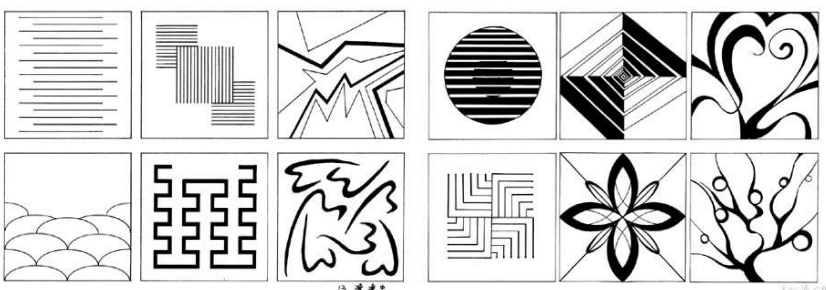
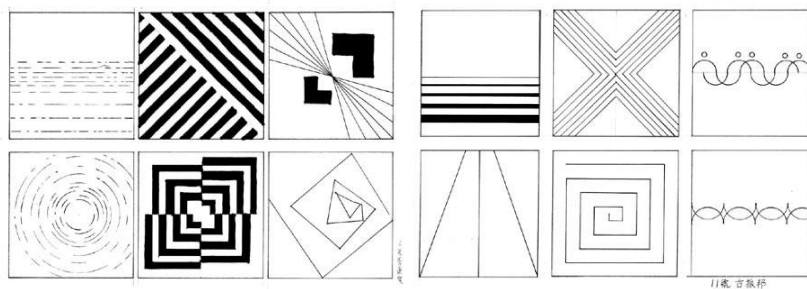
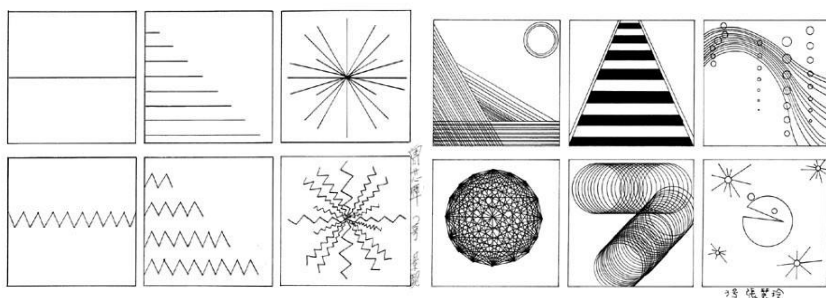

#### 5. 發展活動

1. 講解「線」型態的英文（垂直線(vertical lines)、

20

透過觀察，能比較評估其元素運用不同所產生不同的效果。

30

解構平面構成「線」之元

水平線(horizontal lines)、對角線(diagonal lines)、曲折線(zigzag lines)、曲線(curvy lines)、虛線(dotted line)

## 2 · 初談「線」：

「線」的存在意義是長度，是一個點到另一個點移動軌跡造成的長度，並具有位置、長度、寬度、方向、形狀等屬性。。

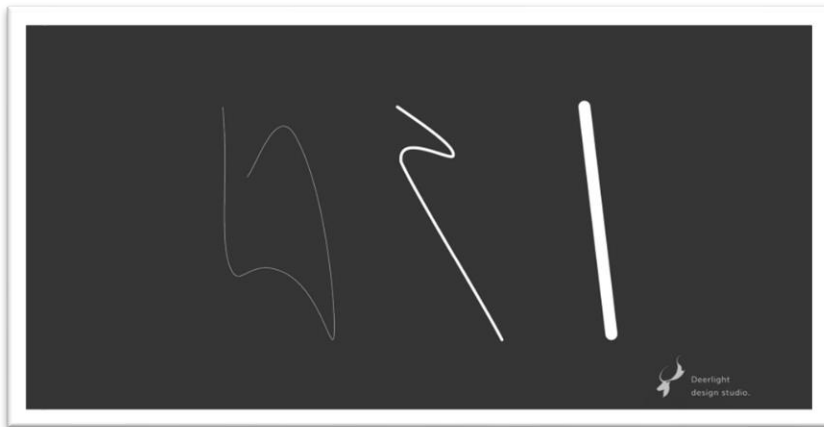

### 線的面化

將大量的線以疏密排列可產生面的效果。若我們加入方向、曲線的流動，便可以呈現曲面的效果。

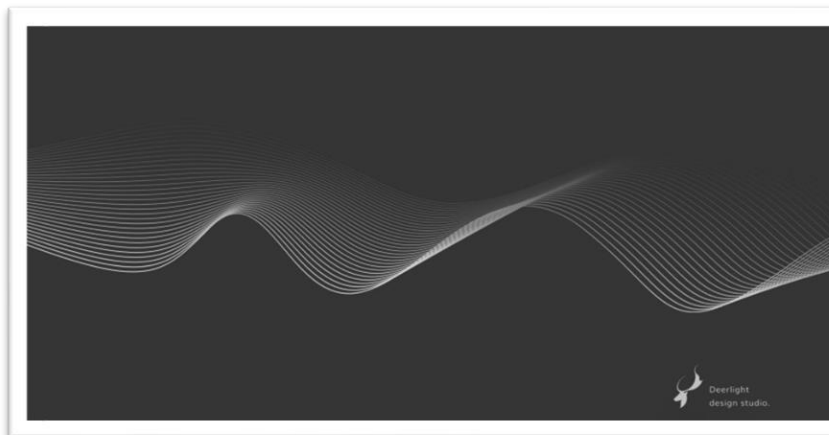

### 真實狀態的線

對於藝術層面上，一個線有分為好幾種，垂直線(vertical lines)、水平線(horizontal lines)、對角線(diagonal lines)、曲折線(zigzag lines)、曲線(curved

素，能理解基礎點線面交互作用的關係。

lines)、虛線(dotted line)等等之類的真實線，甚至加上粗細效果變化。

### 心理狀態的線

上述說的真實狀態的線，運用到心理狀態產生出「感覺」。

水平線在心理狀態可以是靜止；安寧等諧和相關感受、垂直線在心理上是嚴肅、強而有力的心理狀態；曲線表示是一種優雅柔美的感覺；對角線則是有速度衝擊力量感。

### 6. 線的構成練習

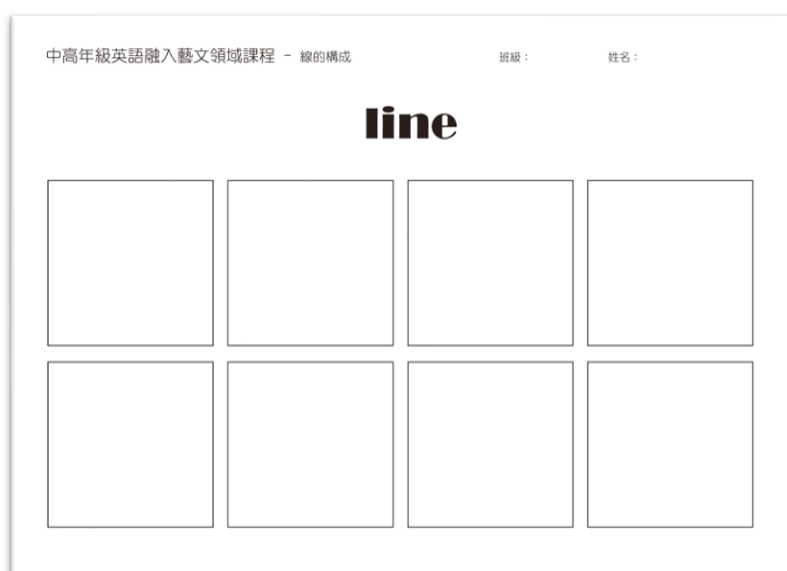

### 7. 總結活動(練習後)

教師：If you're finished. You can stand up and look around other's works.

#### \* Vocabulary:

vertical lines、horizontal lines、diagonal lines、zigzag lines、curved lines、dotted line

#### \* Sentence Pattern:

Look at the picture

20

根據課堂講解之「線」的特性，創作結合「點、線」元素的作品。

10

<p>What do you see?</p> <p>(第 5~6 節)</p> <p>8. 引起動機</p> <p>教師讓學生看「錯視」的影片，先讓學生體驗錯視感。</p> <p>1 · 錯視廣告</p> <p><a href="https://www.youtube.com/watch?v=VkgJMyPidH8">https://www.youtube.com/watch?v=VkgJMyPidH8</a></p> <p>2 · 視幻覺影片</p> <p><a href="https://www.youtube.com/watch?v=JSEg7tSrEPE">https://www.youtube.com/watch?v=JSEg7tSrEPE</a></p> <p>3 · 錯視圖</p> <p><a href="https://www.youtube.com/watch?v=J4VRhBes7Yg&amp;t=394s">https://www.youtube.com/watch?v=J4VRhBes7Yg&amp;t=394s</a></p> <p>1:36 的圖</p> <p>Look at the picture/video. What do you see?</p> <p>學生：(可用中文回答)</p> <p>9. 發展活動</p> <p>1 · 講解課堂單字：magic, Optical illusion</p> <p>2 · 初談「錯視 Optical illusion」：</p> <p>在設計裡常常會用到「魔術 magic」改變一個人眼睛對物體的看法，這個設計手法是錯視，又叫錯覺藝術。這個手法不叫幻覺，在心理學認為，大腦分析錯誤的假性幻覺，意思應是欺騙大腦及眼睛，而做出明明是這樣但結果不是這樣的錯誤分析。</p> <p>錯視又稱視覺假像，是指通過幾何排列，視覺成像規律等手段，製作有視覺欺騙成分的圖像進行眼球</p>	<p>15</p> <p>40</p>	<p>透過錯視影片讓學生感受到錯視的魔力。</p> <p>講解錯視種類，了解不同錯視之原理。</p>
---	---------------------	--



欺騙，引起的視覺上的錯覺，達到藝術或類似魔術般的效果。

### 錯視是什麼？

簡單來說，就是用顏色、光線、圖形以及造型等，透過眼睛觀看以後傳到大腦，大腦會嘗試依造正常時空下去做合理判斷分析，分析後會感到圖案的知覺錯誤，便欺騙大腦。

一般我們在生活中其實常常也有這樣類似狀況，比方說，我們都知道天空的太陽不會動，可是我們處在地平以上生活卻會認知到有移動，甚至會認為太陽在動，地球沒動的感覺。

### 幾何錯視

1855年奧培爾發表分割距離錯視，以此看起來分隔的面積小，在幾何錯視是最早被研究的一個錯視。

10. 繆勒·利亞(Muller-Lyer)錯視圖：1826年，利亞寫了關於錯視理論的書，也是第一位提出「錯視」一詞的人。他提出一項有名的圖，如果雙箭頭往左右放射中間的現會有種縮小感；反之雙箭頭往內縮就會放大感。

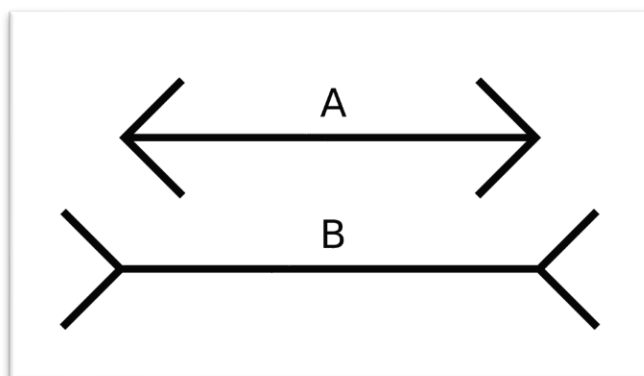

11. 赫林(Edwold Hering)錯視圖：放射性光芒中間加上兩條橫線，這兩條平行線在我們視覺眼裡會認為是有膨脹效果。

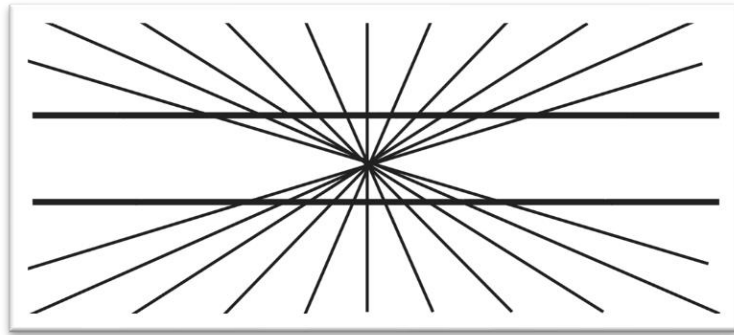

12. 汪德(Wilhelm Wundt)錯視圖：有放射就有內縮；幾條線像菱形狀中間也放兩條平行線，竟然會覺得內縮。

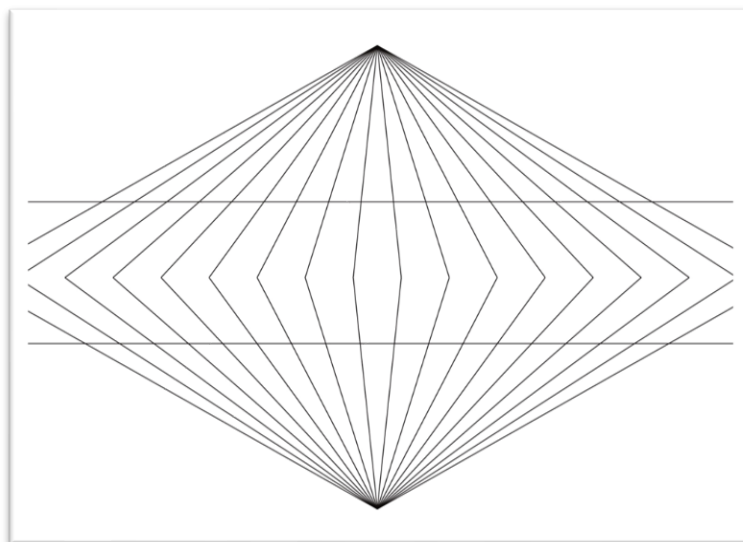

13. 賈斯特羅(Joseph Jastrow)錯視圖：又叫光學錯視。美國心理學家賈斯特羅在 1982 年發表神奇錯視圖，兩個相同扇形可是卻認為是上面比下面比較大一些。

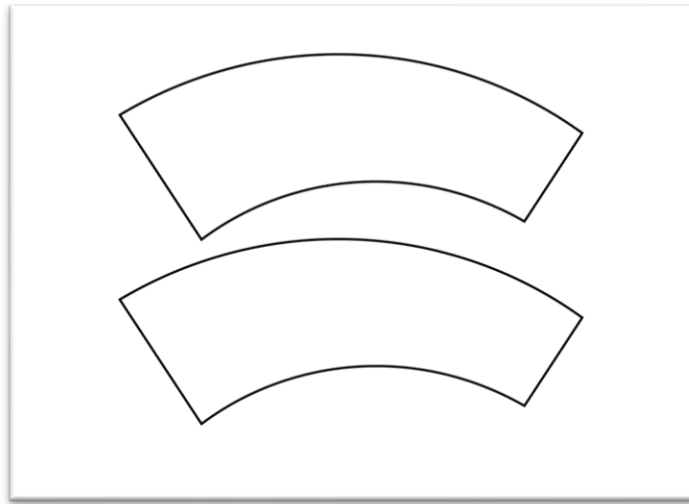

14.亞賓浩斯（Ebbinghaus）錯視圖：赫爾曼·亞賓浩斯是一位知名人類記憶心理學的波蘭大學教授，他研究人類如何持續性記憶之論點，發現五個包圍灰色圈圈包圍一個橘色圈圈，但如果灰色圈圈縮小後橘色卻變大；後來研究證實如果運用進食量與顏色與盤子造型等都有影響。

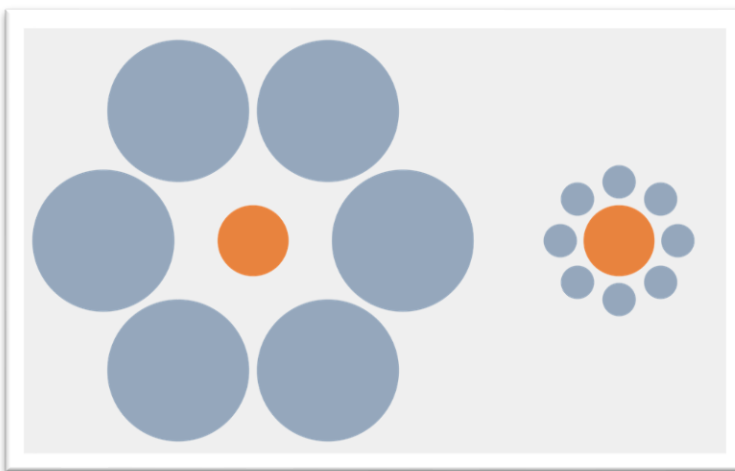

15.歐比松(Orbison)錯視圖：若同圓放射出去，中間加上正方形，在視覺上會認為四方形卻往內凹。

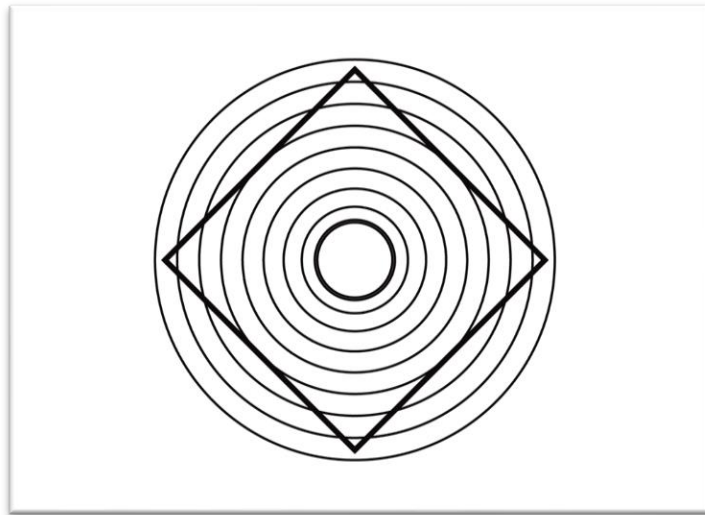

16.波根朵夫(Poggendorff)錯視圖：如果一條斜線，中間放一個空白，那麼會感覺到斜線有切斷的感覺。

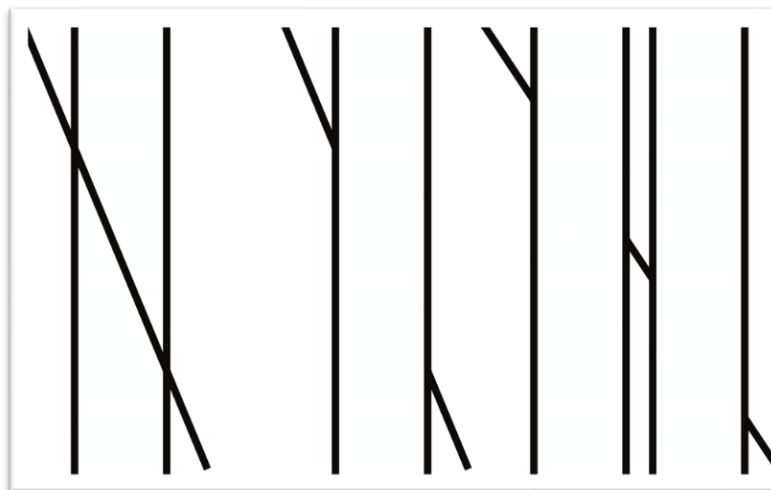

17.咖啡牆(Caffee wall)錯視圖：英格蘭布里斯托大學在上個世紀的 70 年代初，研究人員在喝咖啡喝到發現咖啡館的牆上有著黑白相間的格子，但中間有灰色直線穿插，視覺上來說，好像灰色線被彎曲了。

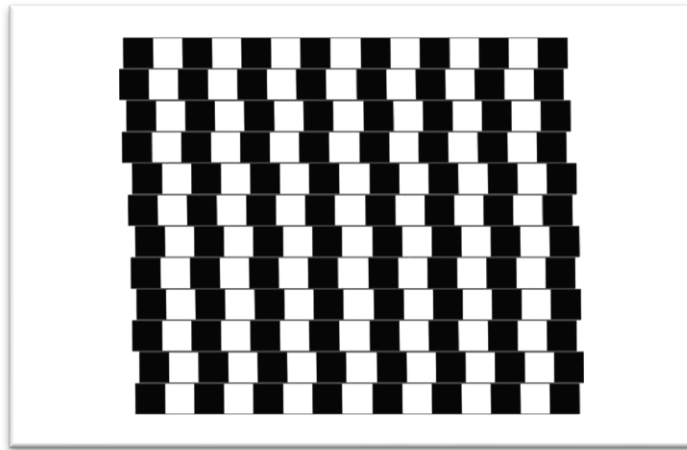

18. 赫姆豪滋(Helmholtz)錯視圖：1867 年，研究橫條與直條錯視，他認為我們現今穿的橫條衣服看起來不會比較胖，也就是說橫條紋比直條紋看的容易更高更窄。

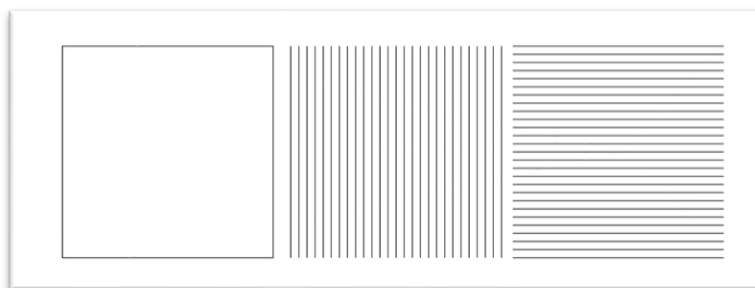

### 生理錯視

其實主要來自人體視覺對於色彩視覺適應現象，當人接收感官後的視覺刺激久了以後造成視覺鈍化。

[https://www.youtube.com/watch?v=65wbQd\\_q0XI&feature=emb\\_title](https://www.youtube.com/watch?v=65wbQd_q0XI&feature=emb_title)

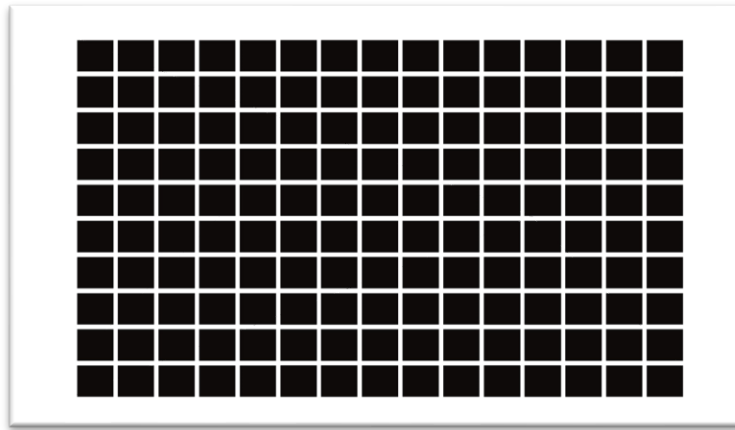

### 認知錯視

來自人對物體的恆常性之錯誤認知，比較能知道的就是艾薛爾的圖地反轉效果，圖比較能凸顯的；地則是比較凹的。

1892 年在德國幽默《飛葉周刊》裡發表，一個沒有具名插圖，上面以歌德體寫著 Welche Thiere gleichen einander am meisten?(哪些動物彼此最相像?)，接著畫面被帶到下方一個插圖，一個方向看是鴨；另一個方向看是兔，最下方又寫 Kaninchen und Ente(兔和鴨)，這個就是著名的鴨兔錯視(rabbit - duck illusion)。

Welche Tiere gleichen ein-  
ander am meisten?

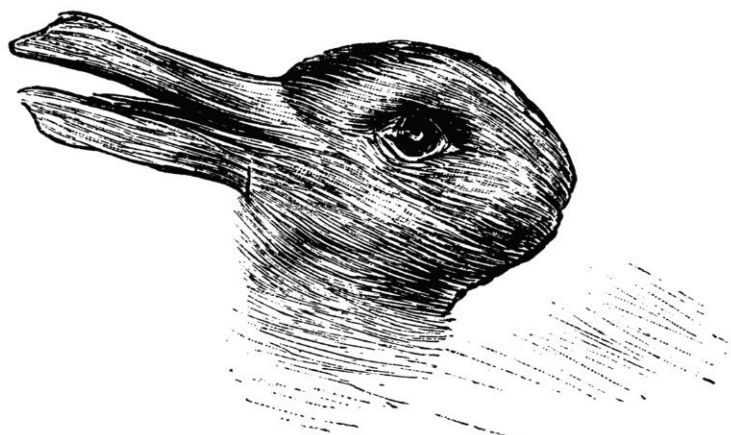

Kaninchen und Ente.

### 19.錯視的構成練習

中高級英語融入藝文領域課程 - 錯視 班級: 姓名:

## Optical illusion

### 20.總結活動(練習後)

教師：If you're finished. You can stand up and look around other's works.

\* Vocabulary:

magic, Optical illusion

15

運用所學之原理，結合運用至作品當中。

10

\* Sentence Pattern:

Look at the picture.

What do you see?

(第 7 節)

21. 引起動機

教師讓學生欣賞點線面構成作品，先藉由學生觀察力探索點在不同畫面所呈現的感覺。

教師：Look at the picture. What do you see?

學生：(可用中文回答)

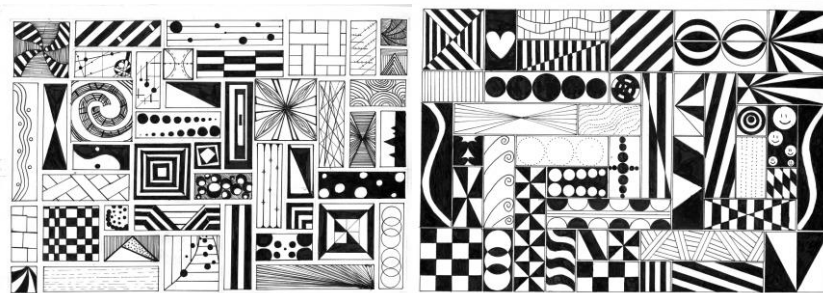

22. 發展活動

23. 講解本節單字：design，on your own

24. Design on your own.

發下不同框格組合的學習單，讓學生自由組合與創作。

10

透過欣賞綜合本學期所學，分析其構成元素與結合運用所產生之效果與感官感受。

20

運用本學習所學，創作出「點、線、面」平面構成作品。



## Design the Point, line , surface

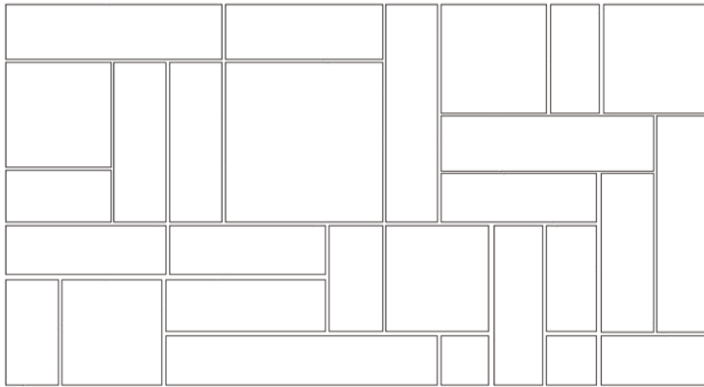

### 25.總結活動(練習後)

教師：If you're finished. You can stand up and look around other's works.

#### \* Vocabulary:

design 、 on your own

#### \* Sentence Pattern:

Look at the picture.

What do you see?

10

## **Classroom English**

1. Pay attention.
2. Any questions?
3. Raise your hands please.
4. Your turn.
5. Try it.
6. Put you pen down please.
7. Have you finished?
8. What do you see?
9. Good morning, everybody.
10. Let's review.
11. Put your pens down, please.
12. Are you ready?
13. Everybody ...
14. Pay attention, everybody.
15. You need pencils/rulers.
16. We'll learn how to ...
17. You have five minutes to do this.
18. Repeat after me.
19. Again, please.
20. Who's next?
21. Like this, not like that.

## **Content English**

line, curvy line, wavy line, three-dimension, dark, light,  
regular line, irregular line

point, line, surface

vertical lines 、 horizontal lines 、 diagonal lines 、 zigzag

lines 、 curved lines 、 dotted line

magic, Optical illusion

